

SPEED LEVEL

SPECIFICATIONS	SL26SL	SL30SL
最大作業高	10.0m	11.0m
最大床高(A)	8.0m	9.0m
最大積載荷重	680kg	590kg
床寸法(デッキ収納時)	1.72m×3.66m	1.72m×4.23m
床寸法(デッキ張出時)	1.72m×4.61m	n/a
全高(B)	2.6m	2.6m
全長(C)	3.79m	4.39m
全幅(D)	2.13m	2.13m
ホイールベース	2.54m	2.54m
全高(手すり取外時)	1.5m	1.5m
重量	3,085kg	3,400kg
走行速度(格納時)	5.2km/h	5.2km/h
走行速度(上昇時)	0.8km/h	0.8km/h
登坂角度	50%	50%
レベリング	13°左右/9°前後	13°左右/9°前後
回転半径(内側)	3.9m	3.9m
アックスクリアランス	200mm	200mm
地上高	320mm	350mm
昇降速度(上昇/下降)	21/32秒	24/36秒
ドライブシステム	4WD油圧モーター	
タイヤ	26インチ/スーパーテラグリップ/ノーパンク	
コントロールシステム	比例制御方式、オートマチックレベリングコントロール	
動力	水冷式パーキンスディーゼル	

写真は一部日本仕様と異なる場合があります。
仕様は予告なく変更することがあります。御了承ください。

LEVELLING CAPABILITIES

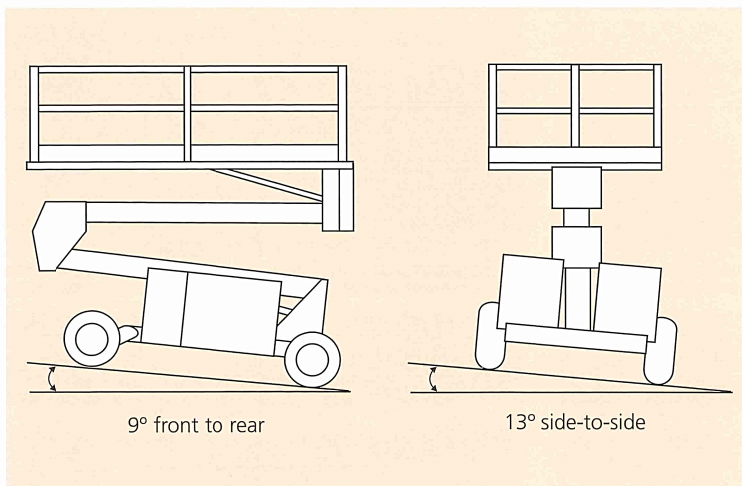

SL26SL/SL30SL

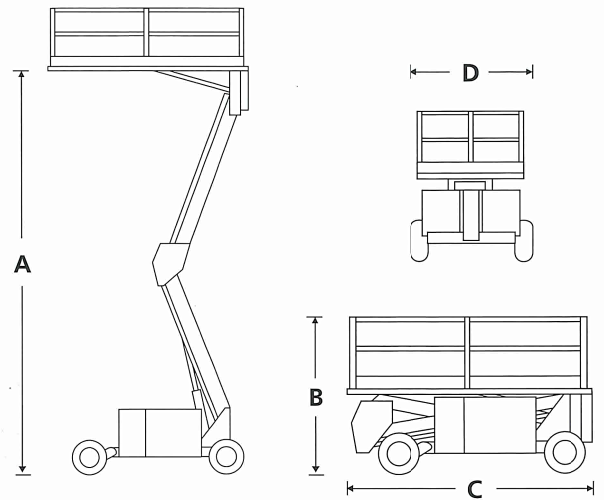

STANDARD FEATURES

- 作業床オートマチックレベリング機構
- 可動式フロントアックス(車軸)
- アワーメーター
- デュアルマルチディスクブレーキ
- ノーパンクハイグリップタイヤ
- 作業床上電源
- 直脱式手すり
- 緊急降下装置