

ARTICULATED BOOM LIFT

A38E

SPECIFICATIONS	A38E
最大作業高	13.5m
最大床高(A)	11.5m
最大作業半径	6.1m
屈折高さ	5.4m
最大積載荷重	215kg
床寸法	0.6m×1.2m
全幅(B)	1.50m
全高(D)	2.0m
全長(C)	4.04m
重量	3,850kg
登坂角度	19.5°/36%
昇降速度(上昇/下降)	83秒/68秒
回転半径(内側)	0.4m
回転半径(外側)	2.4m
地上高	115mm
走行速度(格納時)	4.0km/h
走行速度(上昇時)	0.7km/h
コントロールシステム	比例制御方式
動力	8×6V 220Ah バッテリー

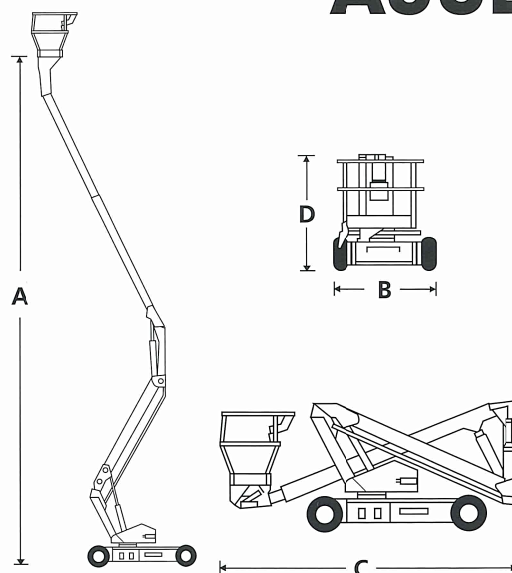

STANDARD FEATURES

- 首振り機能付バケット
- 傾斜センサー
- 過積載防止装置
- ノンマーキングタイヤ
- 緊急降下装置

写真は一部日本仕様と異なる場合があります。
仕様は予告なく変更することがあります。御了承ください。

WORKING ENVELOPE

